

Nome	Pilar			Fundação				
	Seção (cm)	Carga Máx. (tf)	Carga Mín. (tf)	Lado B (cm)	Lado H (cm)	h0 / ha (cm)	h1 / hb (cm)	df (cm)
P3	25x40	13,8	10,2	105	115	20	30	100
P4	25x40	13,8	10,2	105	115	20	30	100
P7	35x35	3,3	2,5	125	120	30	30	100
P8	35x35	3,3	2,5	125	125	30	30	100

Os esforços indicados nesta tabela são os valores máximos obtidos pela envoltória de todas as combinações definidas para as fundações. Para análises complementares, deve-se consultar o relatório de esforços na fundação, que apresenta os valores calculados para cada combinação.

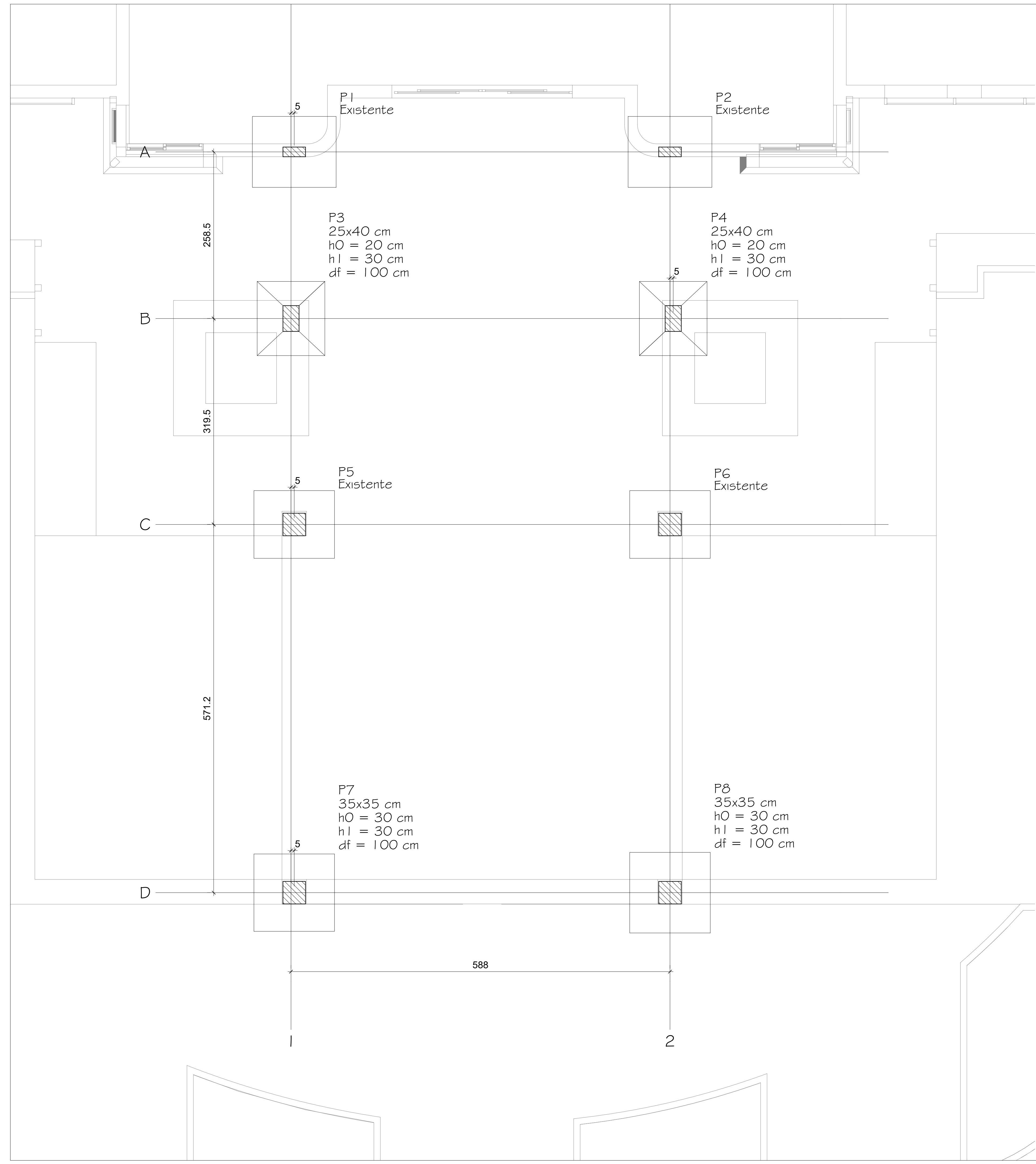
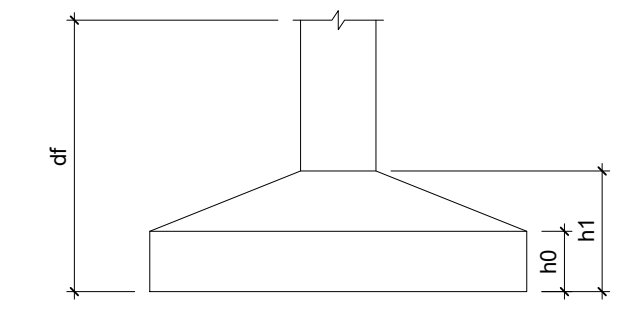
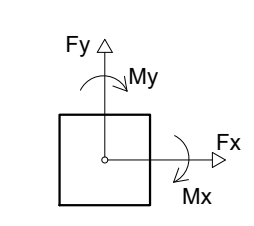

- Obs:
- O1 - Em virtude o projeto ser de ampliação, alguns elementos não foram detalhados por serem existentes;
 - O2 - Em caso de incompatibilidade em algum elemento de estrutura, é necessário comunicar o projetista;
 - O3 - Durante as etapas de execução, a estrutura existente deve ser escorada;
 - O4 - A execução dos pilares P3 e P4, devem garantir um bom engastamento entre estrutura nova e existente;
- a) Escorar toda a laje e vigamento;
 - b) Romper a viga e laje na região por onde passará o pilar, sem remover a armação existente;
 - c) Caso necessário, a armação existente deve ser tratada para que apresente aderência satisfatória a nova estrutura;
 - d) Realizar a limpeza da região, removendo poeira e detritos gerados pela demolição do concreto;
 - e) Montar a form de forma a restituir as seções demolidas;
 - f) Realizar a concretagem de forma a promover o engaste entre pilar, viga e laje;

Contato

48 35270090
realize_eng@hotmail.com
realize_arq@hotmail.com

Responsável Técnico

Rafael Nuernberg
CREA - SC 129.640-7
Suellen M. Costa Palmas
CAU - SC: A69267-0
EMPRESA = CREA - SC 136340-4

Projeto Unidade de Saúde

Endereço : Rua Cel. Apolinário Pereira, 254 - Centro, Araranguá - SC 88900-053

Projeto Estrutural

Planta de localização;

Realize Arquitetura e Engenharia
CNPJ: 12.319.815/0001-17
CREA-SC 136.340-4

Fundo Municipal de Saúde
CNPJ: 11.151.460-0001-37

ÁREA

75,74m²

Escala	Data	Prancha
Indicada	16/12/2021	1 / 04